

1/2 **REGARD DE CHAUSSÉE  
KANTUM CLASSE D400**



**LIEU D'INSTALLATION :**

Groupe 4, Classe D 400, voir EN-124  
Vitesse urbaine (50Km/h. max)

**CARACTÉRISTIQUES :**

Norme : **EN 124-2 / Référentiel NF 110**  
Résistance : **400 kN**  
Certification produit :

**MATIÈRE & REVÊTEMENT :**

**Tampon et cadre :** Fonte GS 500-7.  
Peinture hydrosoluble noire.  
**Joint :** EPDM

**REMARQUES :**

Verrouillage automatique à la fermeture

**OPTIONS :**

Logo ou marquage spécifique  
Verrouillage 1/4 de tour  
Grille de protection inox

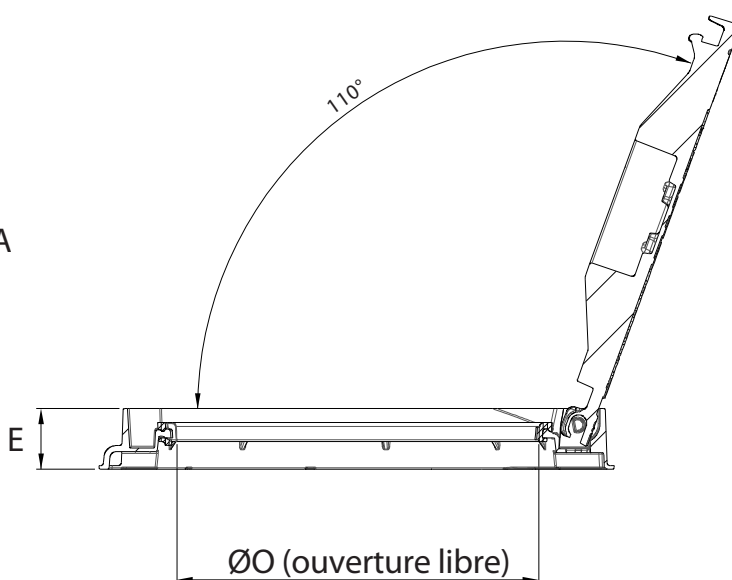
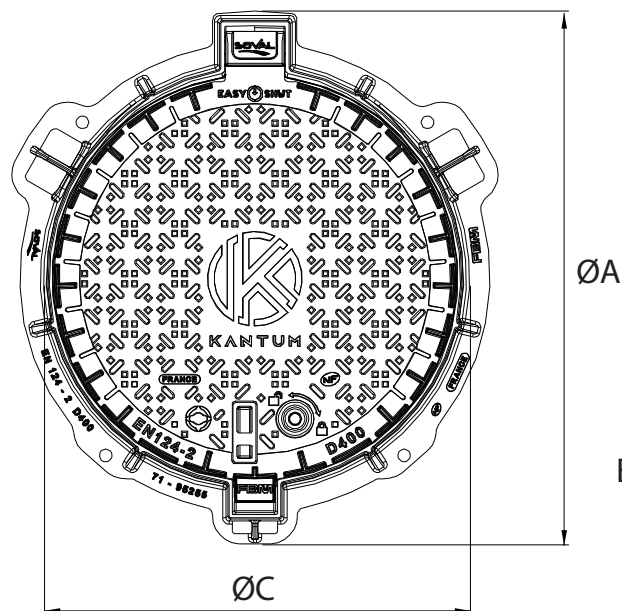

Code article	Cadre	Version	ØA	Ø O	Ø C	E	Masse de l'ensemble
			mm				Kg
43362	Rond	Easy-Shut	Ø 850	Ø 600	Ø 640	100	54

2/2 | REGARD DE CHAUSSÉE  
KANTUM CLASSE D400



UNE OUVERTURE  
SÉCURISÉE

Angle **d'ouverture** et de **blocage de sécurité** du tampon à 110°



UNE ARTICULATION  
ANTI ENCRASSEMENT

Articulation la plus large du marché (90 mm) et **anti encrassement** pour un meilleur équilibre du tampon ouvert



LE JOINT EPDM  
LA ROBUSTESSE

Stabilité accrue grâce au joint en **EPDM moulé monobloc** de **80 shore A** fixé sur le cadre. Grande résistance aux écarts de températures (-50 à +120°C).

Les produits associés

